

参照図001

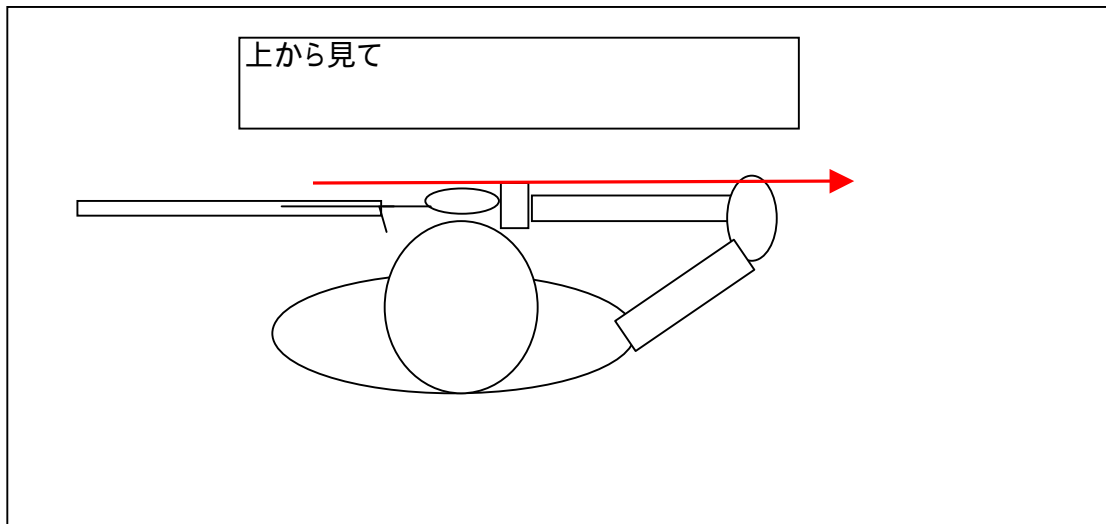

引き込んでいる方向性が問題で少しでもタイミングがずれると引っ掛け気味や膨れリリースになりやすい。基本的には指先(浅い場合起こりやすい)や手首に力が入っている又はクリッカーを切るために握っているのか、どこかにアンカーするために引き込む必要があるのか？

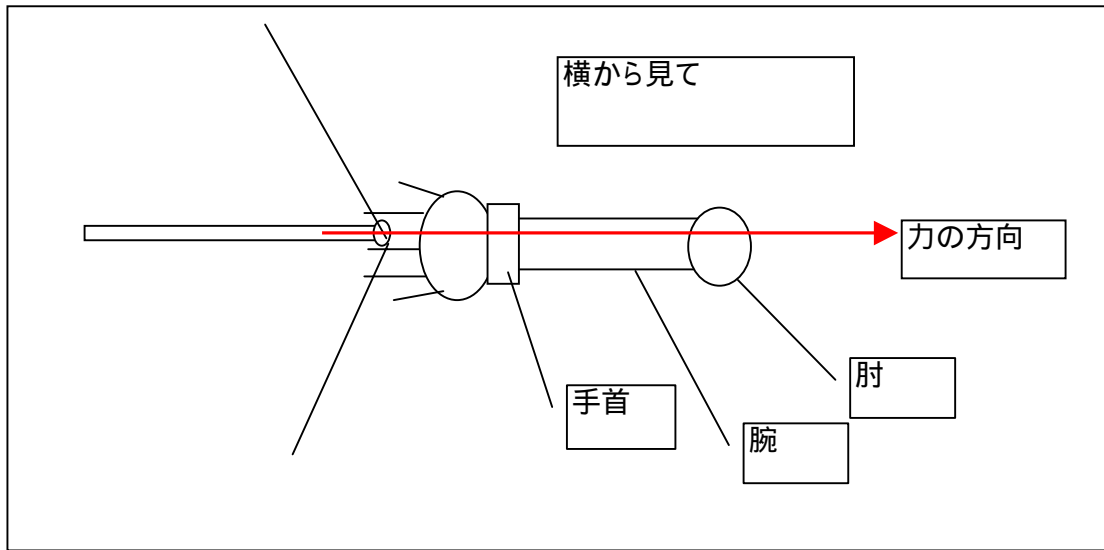